

Mall-Sedimentationsanlage ViaSed 18R 6E

mit Muffenausbildung nach DIN 4034 - Teil 1
Schachtabdeckung Kl. D 400

SCHNITT

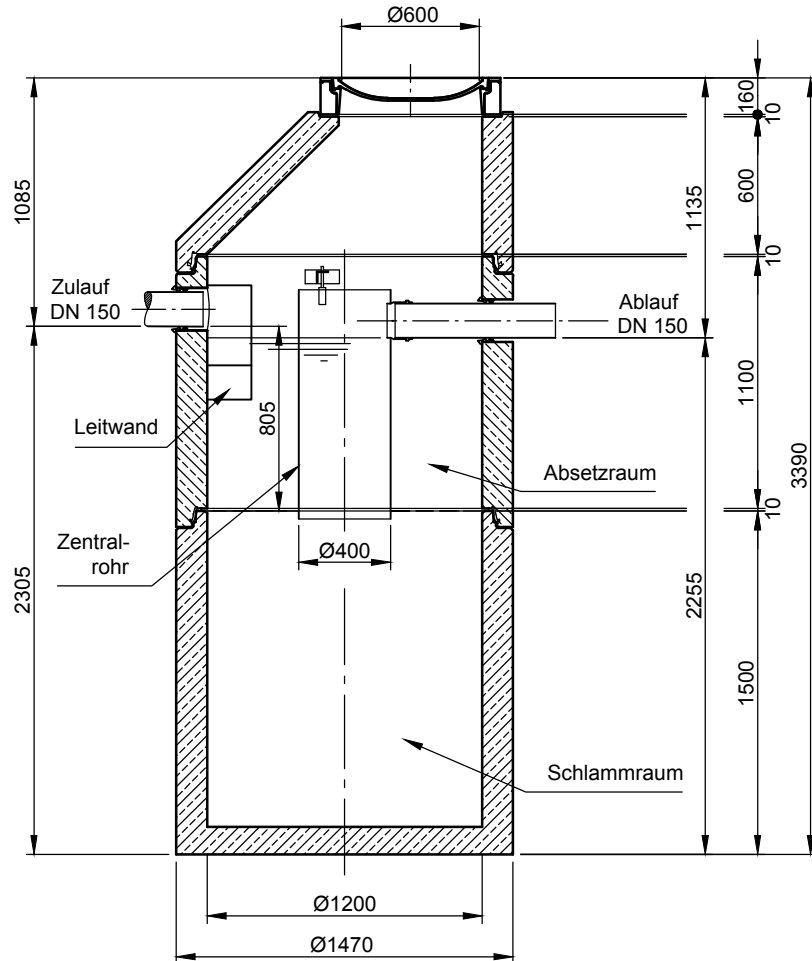

GRUNDRISS

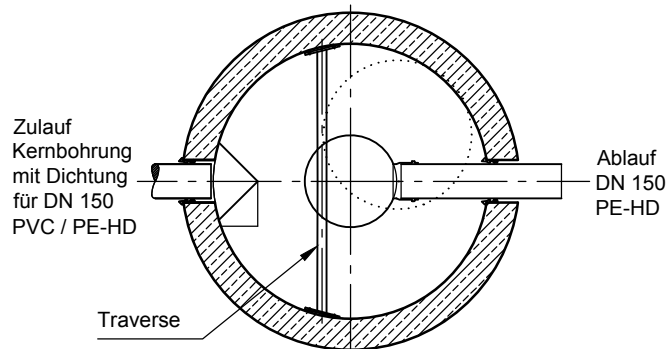

mall
umweltsysteme

Hüfanger Straße 39-45 • D-78166 Donaueschingen
Tel. +49 771/8005-0 • Fax -100 • www.mall.info

Rev.	Beschreibung	Datum	Bearbeitet	Benennung:	Maßstab:
-				Mall-Sedimentationsanlage ViaSed 18R 6E	1:33
				Zeichnungs-Nr.:	Format:
				RW-S-SD-10157	A4
Datum	19.10.2017	Erstellt	MReichma		Blatt
Ersatz für		Geprüft	Sachbear.		1
Gewicht		AB - Nr.	Lienhard		
Werkstoff		SAP - Mat.			
Alle Rechte und Änderungen vorbehalten					