

Mall-Tiefbeet-Bodenfilter Innodrain



Der Tiefbeet-Bodenfilter Innodrain ist eine Lösung zur Regenwasserbewirtschaftung mit hoher Entwässerungssicherheit ohne wesentliche Einschränkung der Nutzung der Siedlungs- oder Verkehrsflächen. Im Vordergrund steht hier die Behandlung und Versickerung von Niederschlagswasser von Verkehrsflächen.

Sauber und gleichmäßig

Tiefbeete, Rigolen und Rohrnetze als Ableitungssystem sind die wichtigsten Komponenten von Innodrain. Sie werden im öffentlichen Straßenraum angelegt und gewährleisten dort eine Versickerung über die belebte Bodenzone. Somit können auch für große Verkehrsflächen die aktuellen, ökologischen Anforderungen erfüllt werden.



Vorteile auf einen Blick

- + Geringe und gleichmäßige Abflüsse
- + Verbesserung des Boden- und Grundwasserhaushaltes
- + Gewässerschutz vor Verunreinigungen
- + Platzsparendes Kombisystem
- + Flexibel einsetzbar, Baulänge anpassbar an Platzverhältnisse

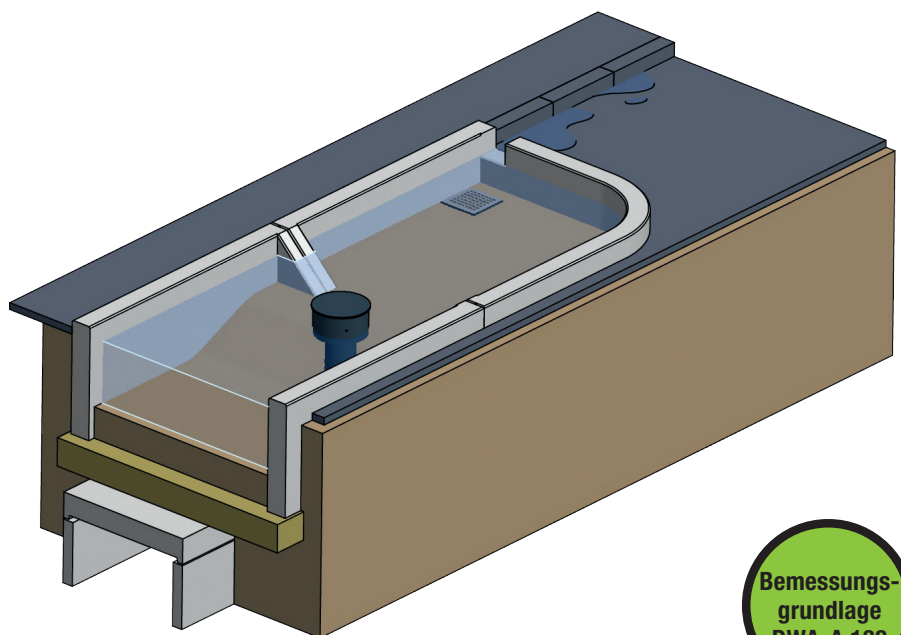

Bemessungs-
grundlage
DWA-A 138

Technische Daten



Ausführungsvarianten

Die Tiefbeet-Bodenfilter Innodrain sind sowohl im Hauptschluss als auch im Nebenschluss an den Regenwasserkanal anschließbar. Wo eine Vollversickerung möglich ist, können sie auch ohne Kanalanschluss eingebaut werden. Die Concretelemente sind entsprechend dem Einsatzfall eckig oder mit abgerundeten Ecken lieferbar. Sie können schalglatt oder mit Sandstrahleffekt gefertigt werden. Sonderlösungen auf Anfrage.

Faustformel

- Die erforderliche Rigolenfläche beträgt 4 % der angeschlossenen Straßenfläche.
- Die Kosten betragen 25 € bis 35 € pro m² angeschlossene Straßenfläche.

Mall-Tiefbeet-Bodenfilter Innodrain

Typ	Breite außen	Länge außen	Höhe	Längs- bzw. Endwandstärke	Stirn- Wandstärke	Innenfläche	Gewicht
	mm	mm	mm	mm	mm	m ²	kg
M 1800	1800	2000	800	150	100	2,70	1.550
M 1200	1200	2000	800	150	100	1,62	1.450
M 1500	1500	2000	800	150	100	2,16	1.500
M 2300	2300	2000	800	150	100	3,60	1.650
E1 1800	1800	2000	800	150	100	2,57	1.800
E1 1200	1200	2000	800	150	100	1,52	1.500
E1 1500	1500	2000	800	150	100	2,05	1.650
E1 2300	2300	2000	800	150	100	3,45	2.000
E2 1800	1800	2000	800	150	100	2,57	1.800
E2 1200	1200	2000	800	150	100	1,52	1.500
E2 1500	1500	2000	800	150	100	2,05	1.650
E2 2300	2300	2000	800	150	100	3,45	2.000
E3 1800	1800	2000	800	150	100	2,63	1.900
E3 1200	1200	2000	800	150	100	1,58	1.600
E3 1500	1500	2000	800	150	100	2,10	1.750
E3 2300	2300	2000	800	150	100	3,50	2.050

Mall-Tiefbeet-Bodenfilter Innodrain Anwendungsbeispiele

Projekt-
bogen
S. 121



Tiefbeet-Bodenfilter Innodrain

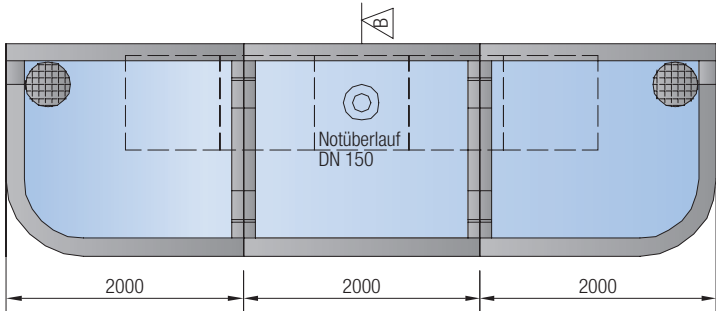
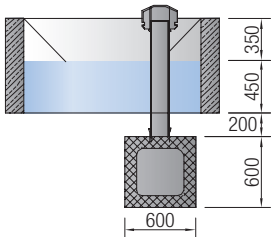
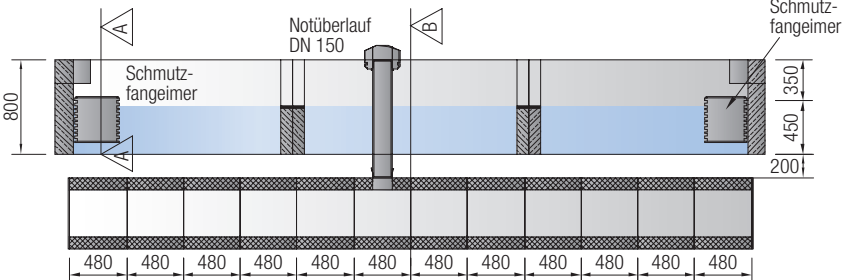
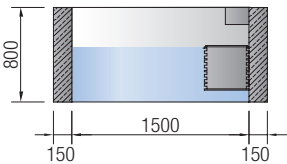

Tiefbeet-Bodenfilter Innodrain

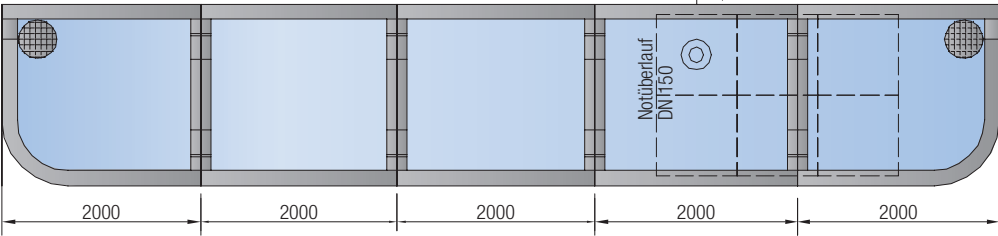
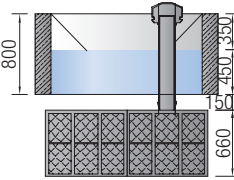
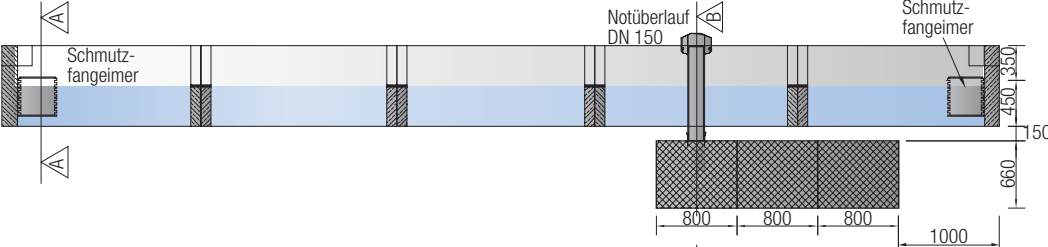
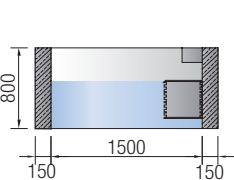

Mall-Tiefbeet-Bodenfilter Innodrain Anwendungsbeispiele

Webcode **M3320** 