

Verkehrsflächen-Sicherungsschacht

NeutraRain NS 50

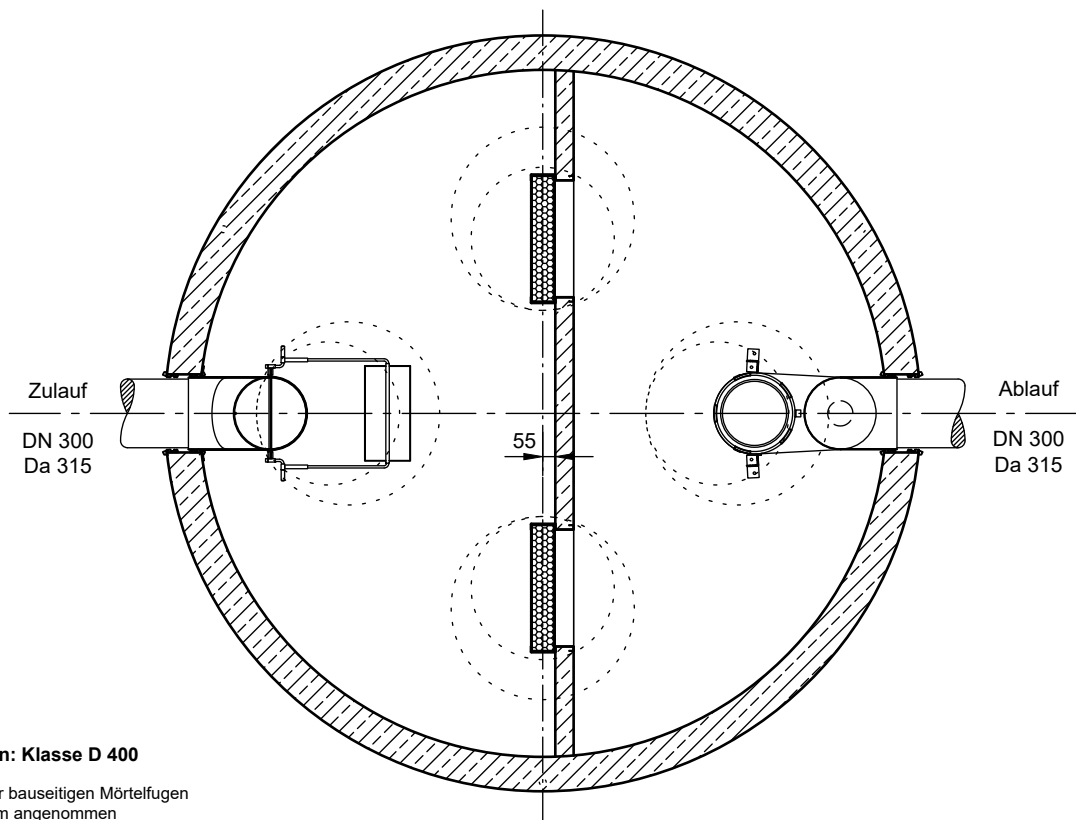
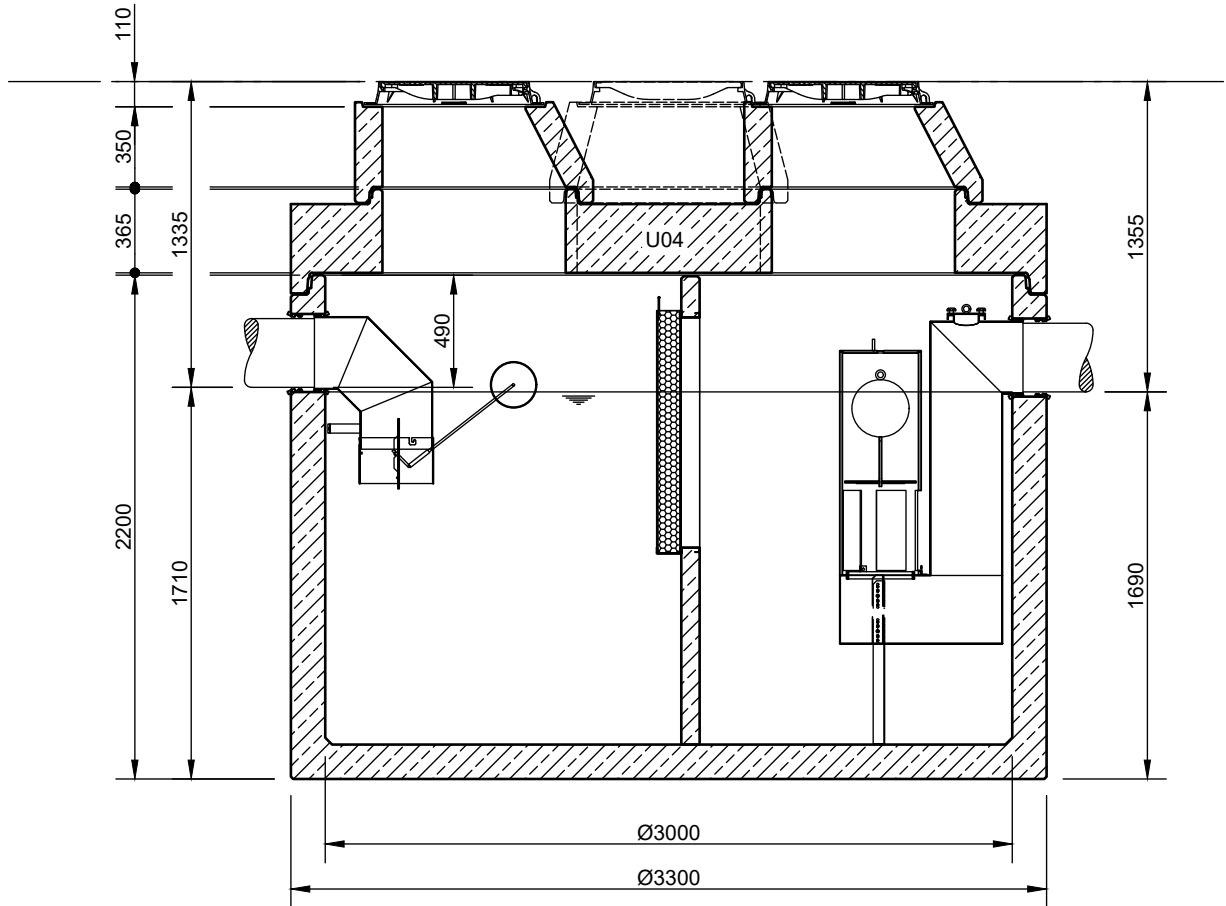

**Abdeckungen: Klasse D 400**

- Die Höhen der bauseitigen Mörtelfugen sind mit 10 mm angenommen

- Toleranzen der Betonteile nach DIN-V 4034-1

**mall**  
umweltsysteme

Rev.	Beschreibung	Datum	Bearbeitet	Benennung:		Maßstab:
A	UEP geändert	29.09.2017	SMartin	Verkehrsflächen-Sicherungsschacht		1:33
B	Winkelstützen am AT ergänzt	08.05.2018	SMartin	NeutraRain NS 50 mit UEP		Format:
C	Wandstärke geändert	14.01.2022	MReichma			A4
Datum	02.12.2016	Erstellt	SMartin	Zeichnungs-Nr.:	AT-S-K-10713	Blatt
Ersatz für		Geprüft				1
Gewicht		Sachbear.				C
Werkstoff		Beleg-Nr.				
		SAP - Mat.		Alle Rechte und Änderungen vorbehalten		