

Fettabscheider SF
NeutraTip NS 25-2500

Probenahmeschacht
NeutraCheck

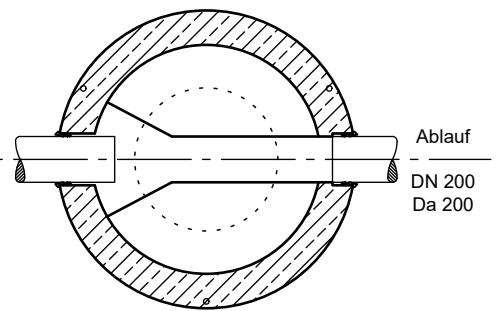
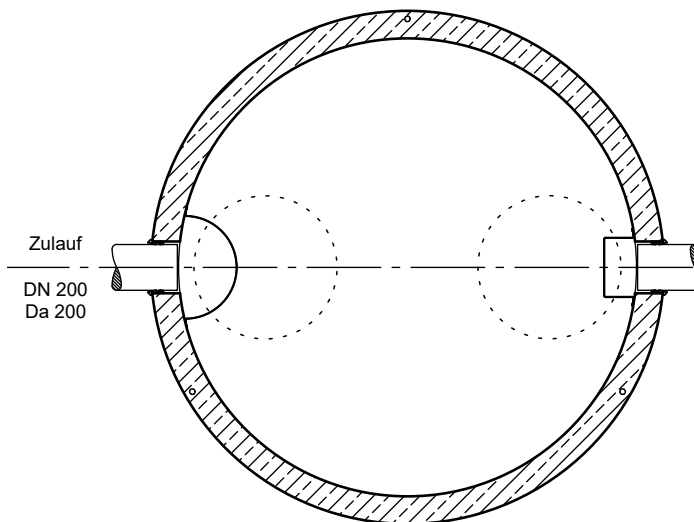
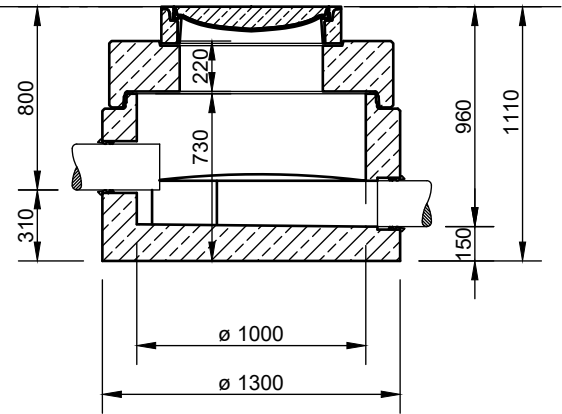
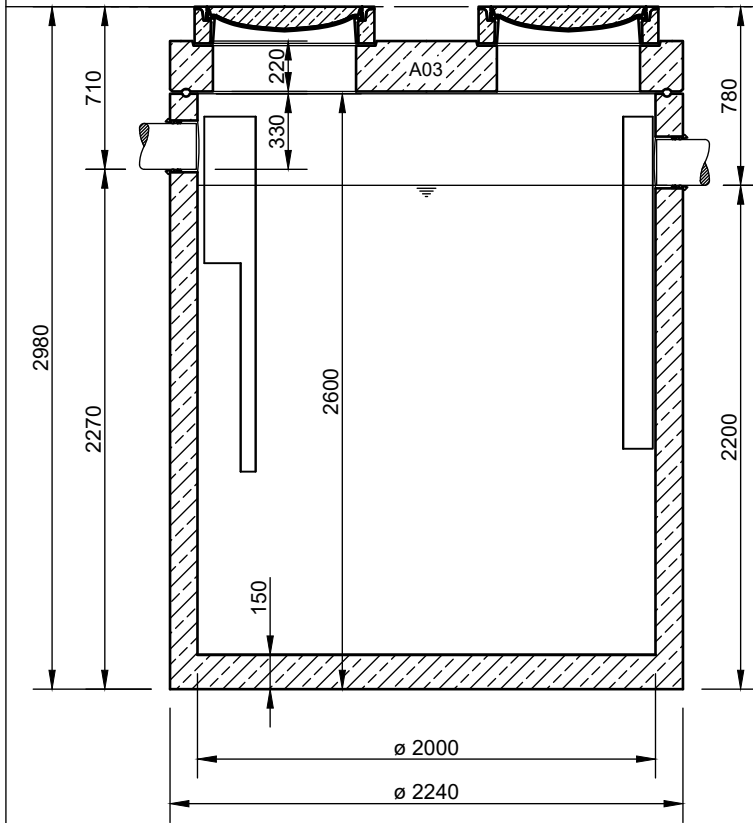

Abdeckungen: Klasse D 400

- Die Höhen der bauseitigen Mörtelfugen sind mit 10 mm angenommen,

- Toleranzen der Betonteile nach DIN 4034

Auf ausreichende Be- und Entlüftung der Abscheideranlage und der Rohrleitungen

ist zu achten !

mall
umweltsysteme

Hüfinger Straße 39-45 • D-78166 Donaueschingen
Telefon: +49 771 8005-0
E-Mail: info@mall.info • www.mall.info

Rev.	Beschreibung	Datum	Bearbeitet	Benennung:		Maßstab:		
-	Zur Ansicht	30.04.2020	SMartin	Fettabscheider NeutraTip NS 25-2500, NeutraCheck		1:33		
A	AP aktualisiert	25.01.2021	SMartin			Format: A4		
Datum				24.04.2020	Erstellt	SMartin	Zeichnungs-Nr.: AT-S-F-10310	Blatt -
Ersatz für					Geprüft			
Gewicht					Sachbear.			
Werkstoff					Beleg-Nr.			
					SAP - Mat.		Alle Rechte und Änderungen vorbehalten	